

Ecompact 51 Verkleidung

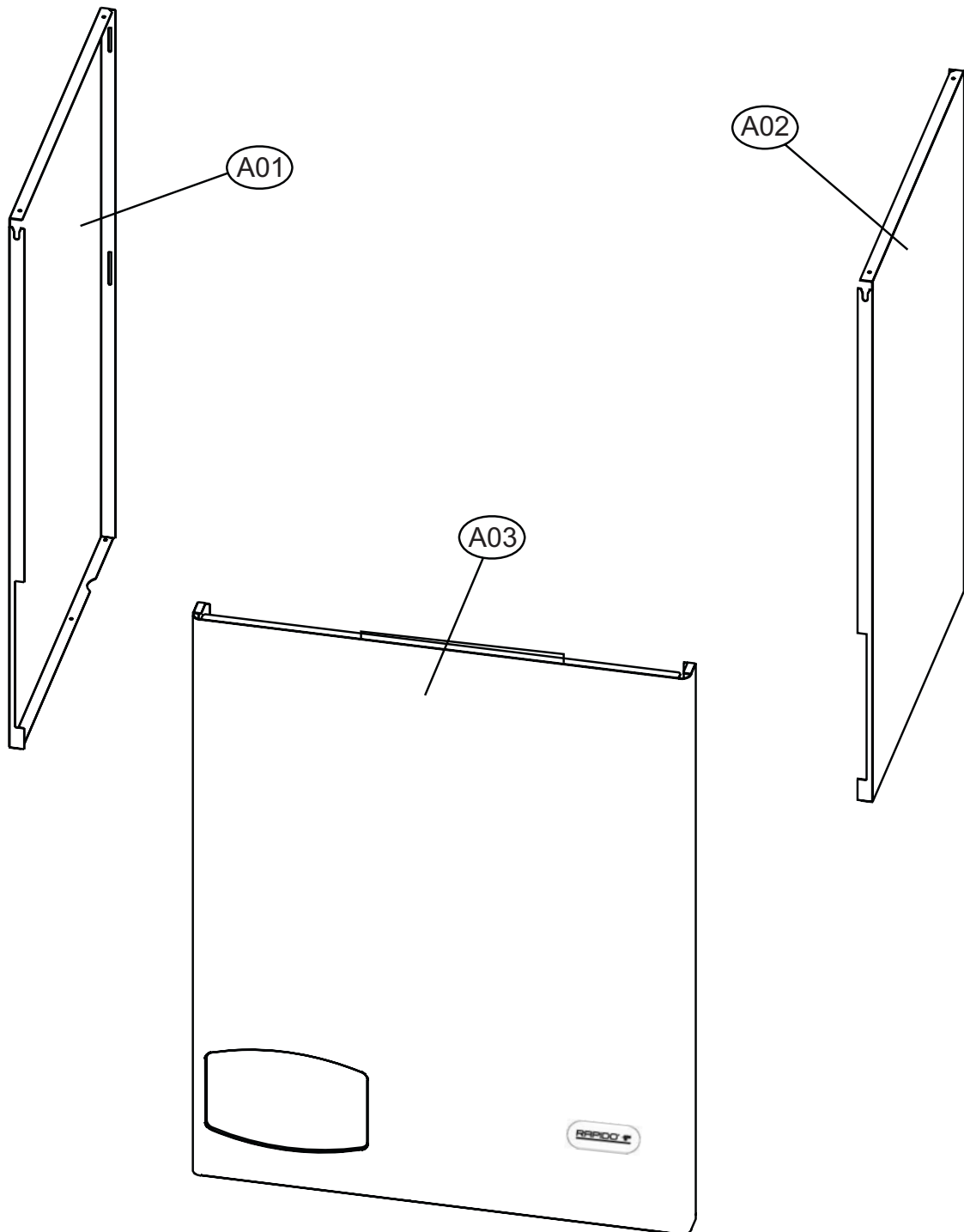

Ecompact 51

Schaltpult

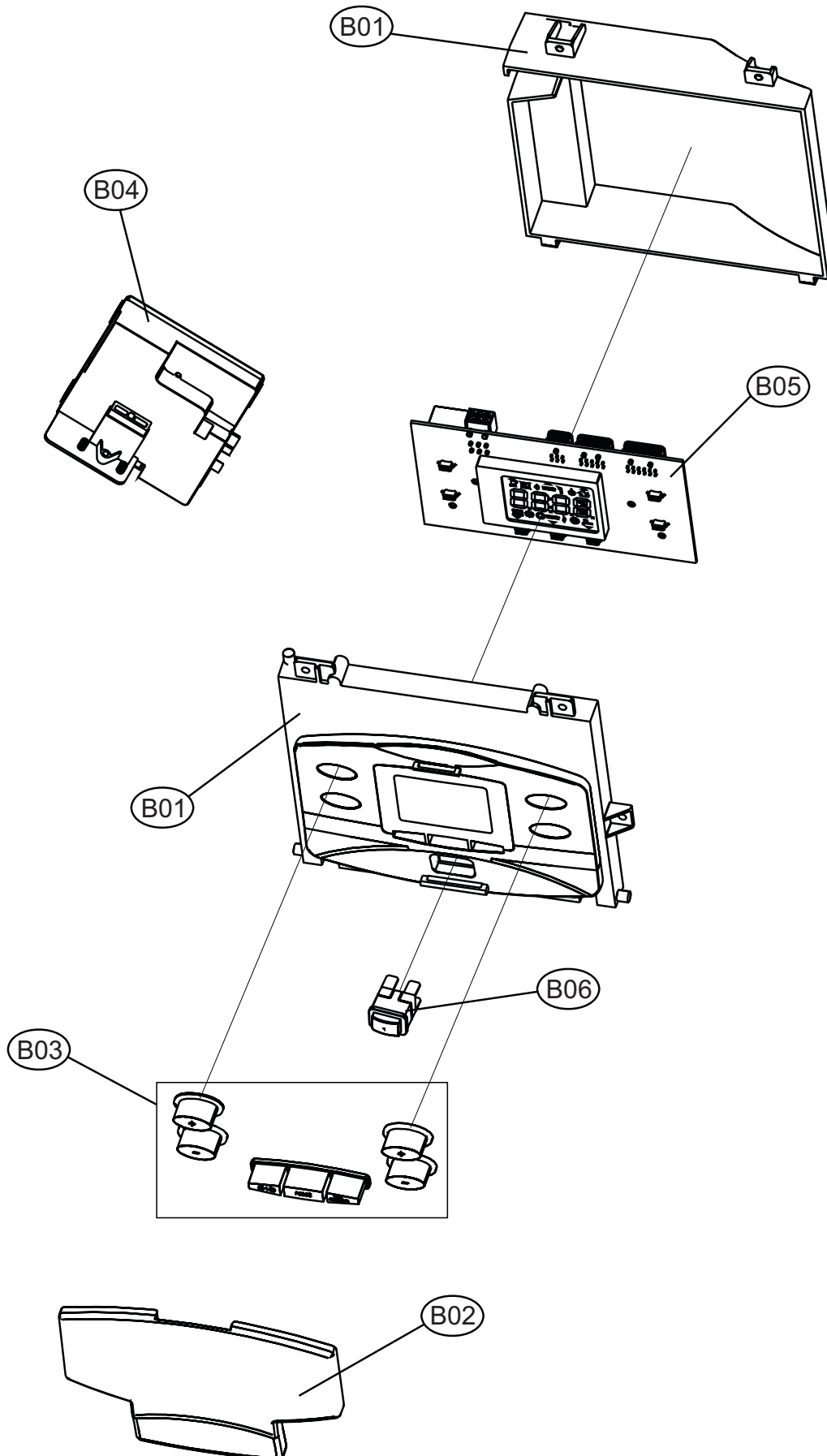

Ecompact 51

Hydraulik

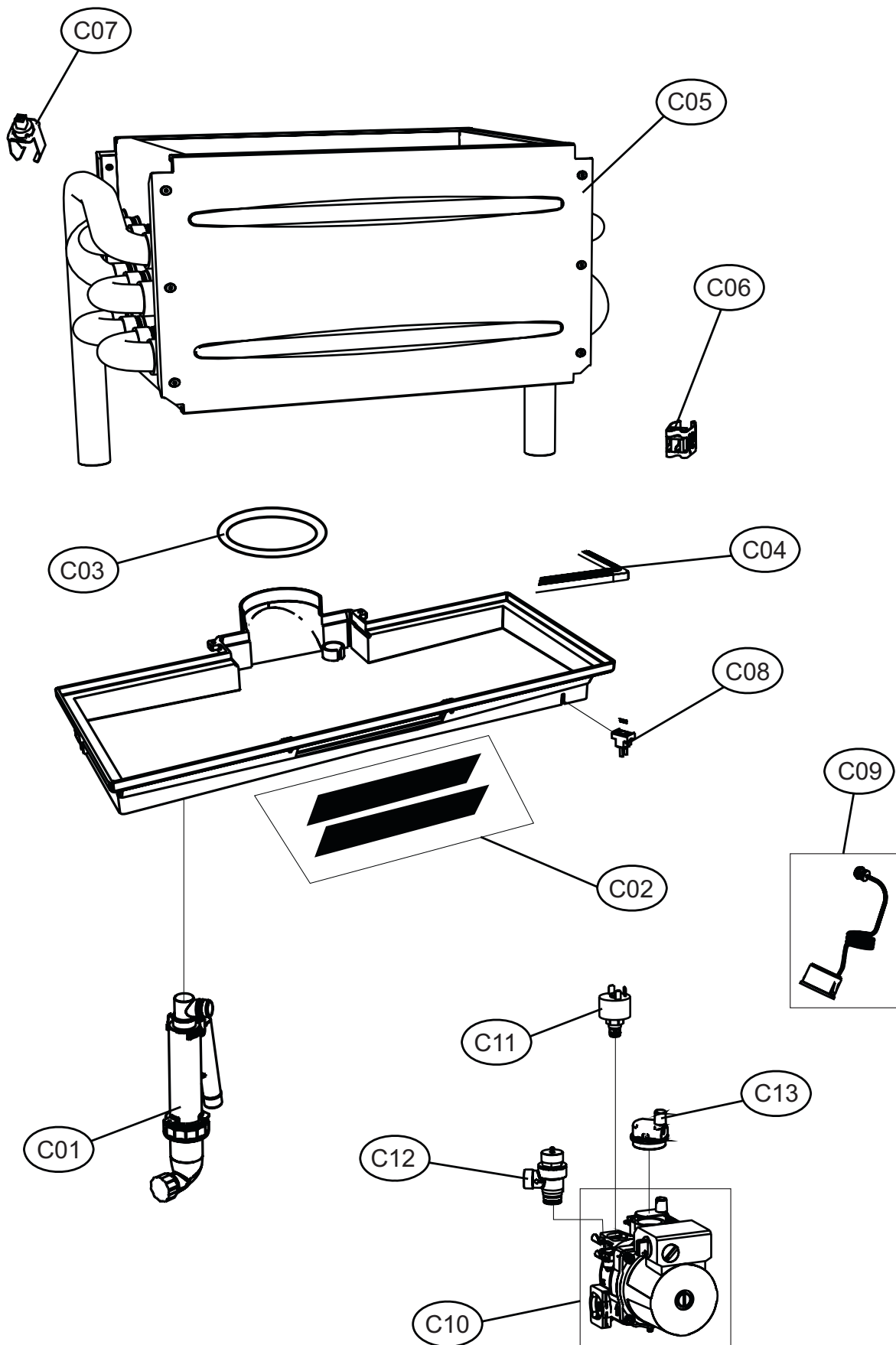

Ecompact 51 Brennkammer

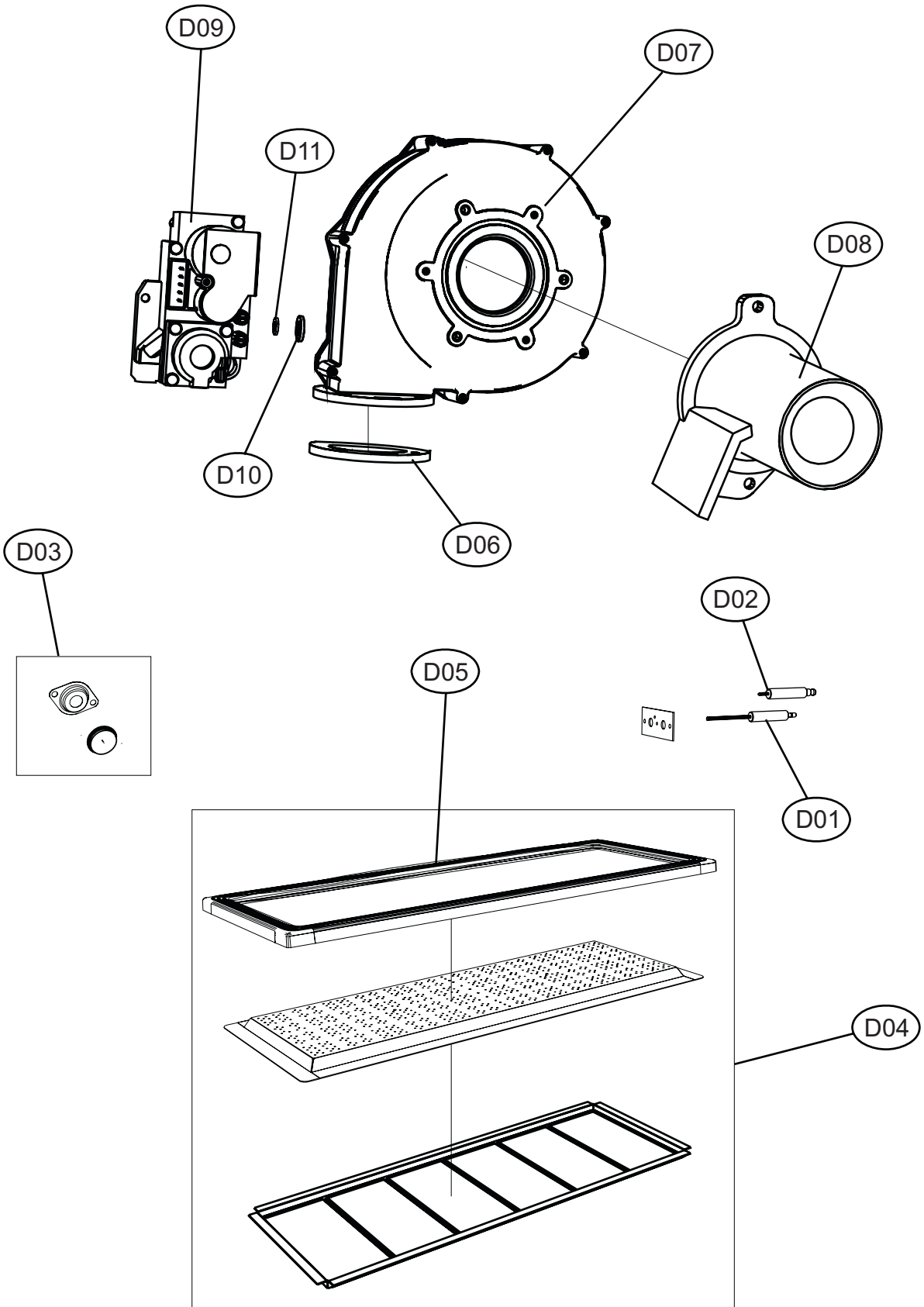

Ecompact 51

Pos.	Art.Nr.	Benennung	Bemerkung	PG
A01	552695	Geräteverkleidung links		14
A02	552696	Geräteverkleidung rechts		13
A03	552697	Geräteverkleidung vorn		16
B01	552698	Schaltfeldgehäuse		13
B02	552699	Transparente Abdeckung		09
B03	552700	Schaltfeldfolie		10
B04	552701	Feuerungsautomat		22
B05	552702	Hauptplatine mit Display DSP12C		22
B06	552703	Hauptschalter (5 Stück)		13
C01	552704	Siphon		10
C02	551227	Deckel (Inspektionsöffnung Kondensatwanne)		06
C03	552705	Runddichtung Abgasrohr		04
C04	551065	Dichtung (Kondensatwanne/WT)		10
C05	552707	Wärmetauscher komplett		35
C06	552519	NTC-Fühler		06
C07	552520	NTC-Doppelfühler		07
C08	551843	NTC-Fühler (Abgas)		10
C09	552708	Manometer komplett		08
C10	552709	Kit dreistufige Umwälzpumpe		23
C11	552717	Wasserdruckschalter		07
C12	552710	Sicherheitsventil 6bar		06
C13	552548	Automatischer Entlüfter		12
D01	551001	Ionisationselektrode		05
D02	552711	Zündelektrode		04
D03	551254	Schauglas (Wärmetauscher)		04
D04	552718	Keramik-Brenner komplett		24
D05	552712	Brennerdeckeldichtung		10
D06	552713	Dichtung Gebläse-Brenner (5 Stück)		05
D07	552714	Gebläse		26
D08	552715	Venturidüse Gebläse		12
D09	552716	Gasventil		18