

**Ersatzteile für  
Brenner-Typen  
WL5-B**

**Spare parts for  
burner types  
WL5-B**

**Pièces de rechange  
pour brûleurs  
WL5-B**

– weishaupt –

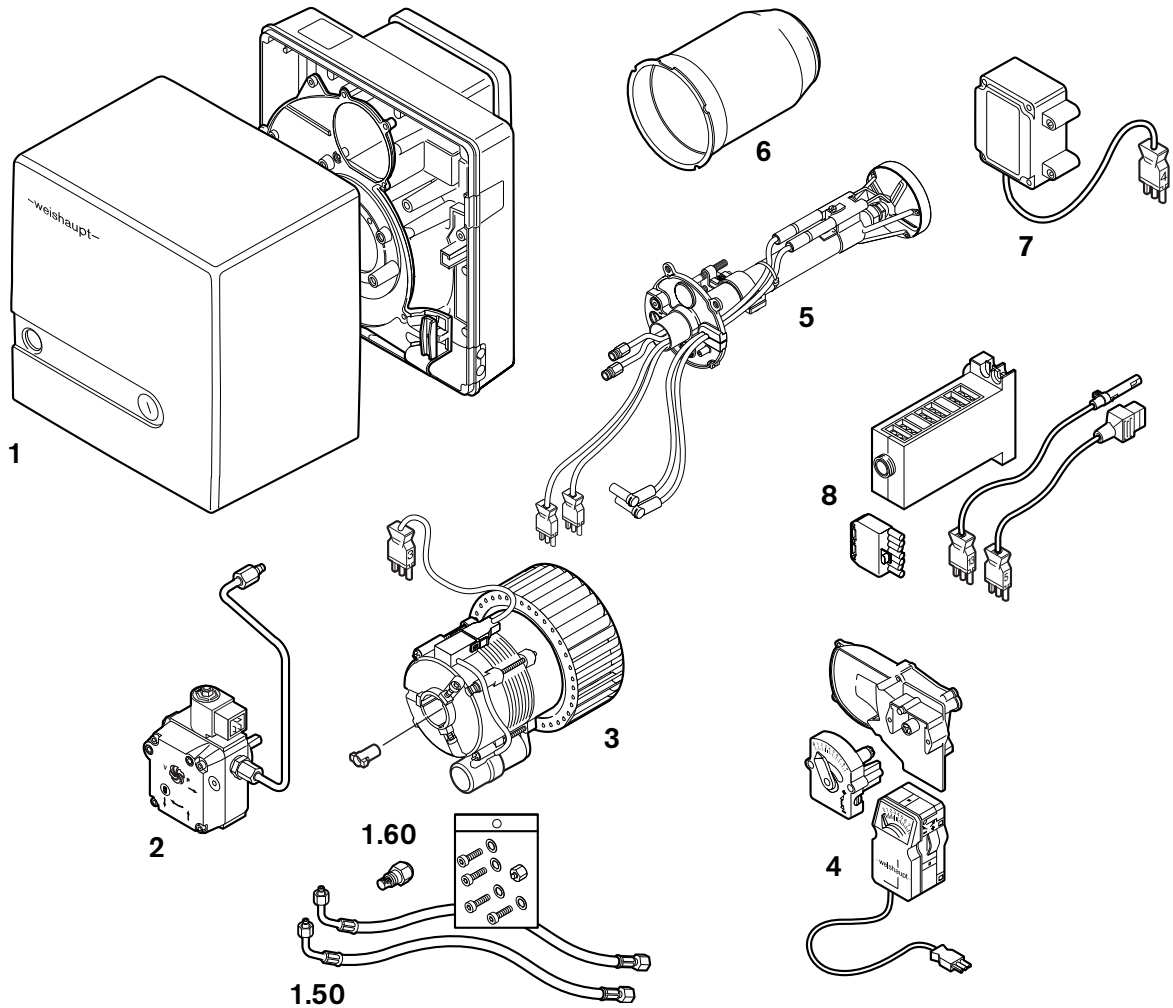

**Gebrauch**

Brennertyp und Fabriknummer feststellen.  
Diese Angaben stehen auf dem Typenschild.

Zuordnung des defekten Teiles zu einer der  
Sachgruppen des Inhaltsverzeichnisses  
bestimmen.

Teil in der entsprechenden Sachgruppe der  
Ersatzteilliste auswählen.

**Instructions for use**

Determine burner type and serial number.  
These data are on the nameplate.

Coordination of the defective part to one of  
the subject indexes of the table of contents.

Select part in the appropriate subject index of  
the spare parts list.

**Utilisation**

Chercher le type et le numéro de fabrication  
du brûleur. Ces éléments se trouvent sur la  
plaque signalétique.

La pièce défectueuse appartient à une famille  
du catalogue.

Choisir la pièce dans cette famille.

**Bitte geben sie in der Bestellung an:**

- Bezeichnung des Ersatzteiles
- Bestellnummer
- **Brennertyp**
- **Fabriknummer**

**Kindly indicate in the order:**

- Designation of the spare part
- Order-No.
- **Burner type**
- **Serial-No.**

**Indiquer également:**

- Désignation de la pièce
- No de référence
- **Type brûleur**
- **No de fabrication**

# 1. Brennergehäuse / Burner housing / Carcasse brûleur

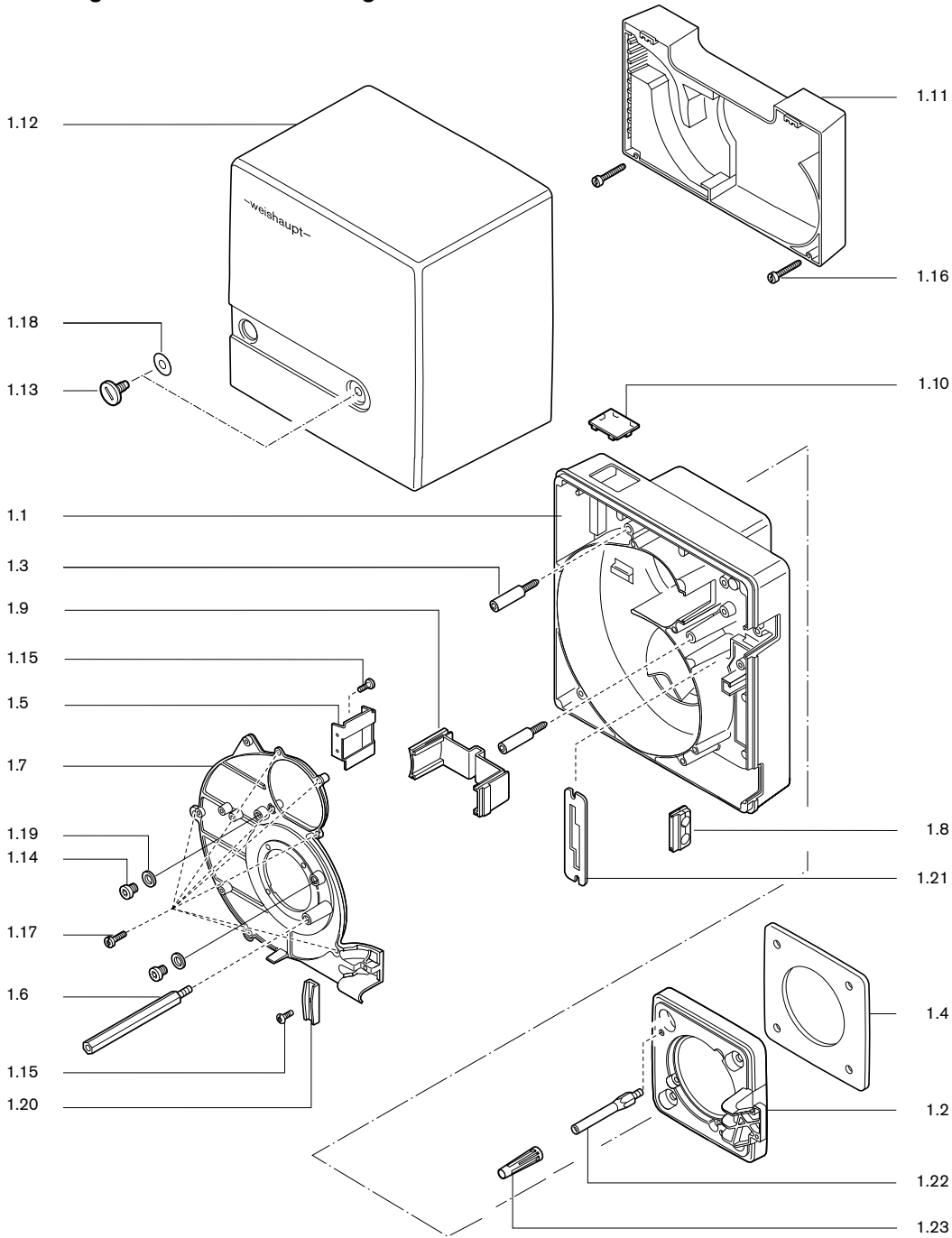

# 1.50 Lose mitzuliefernde Teile / Detached pieces / Pièces livrées démontées



Bild Pict. Photo	Bezeichnung Brenner-Typenreihe Burner serie Type brûleur	Bestell-Nr. Order-No. No de commande	Preis EUR (o. MwSt.)	Designation	Désignation
<b>1.</b>	<b>Brennergehäuse</b>			<b>Burner housing</b>	<b>Carcasse brûleur</b>
1.1	Brennergehäuse	241 050 01 017		Burner housing	Carcasse
1.2	Brennerflansch Ausf. H-LN WTU-S WTU-S, Ausf. LN	241 050 01 057 241 050 01 237 241 050 01 287 241 050 01 277		Burner flange	Bride brûleur
1.3	Schraube M6 für Brennergehäuse	241 110 01 297		Screw for burner housing	Vis pour carcasse
1.4	Flanschdichtung Ausf. LN	241 050 01 147 241 050 01 217		Flange gasket	Joint de bride
1.5	Luftleitblech	241 050 01 207		Air guide	Tôle de guidage d'air
1.6	Stehbolzen Abdeckhaube WTU-S mit WL5 Serviceposition	241 050 01 357 241 050 01 347		Stay bolt for burner flange WTU-S with service position	Tige de serrage WTU-S avec position entretien
1.7	Gehäusedeckel	241 050 01 037		Casing cover	Couvercle
1.8	Tülle für Ölschlauchdurchführung	241 050 01 177		Bushing for oil hoses	Passe-câble pour flexibles
1.9	Abdeckung Gehäuse	241 050 01 077		Cover	Cache pour carcasse
1.10	Schauglas für Zeitzähler	241 210 01 197		Sight glass for hours counter	Verre de visée pour compteur horaire
1.11	Ansauggehäuse komplett	241 050 01 012		Air intake housing complete	Caisson d'aspiration complet
1.12	Abdeckhaube komplett mit Schraube	241 050 01 022		Burner cover complete with screw	Capot complet avec vis
1.13	Schraube M8 x 15	142 013 01 157		Screw	Vis
1.14	G1/8A DIN 908	409 004			
1.15	M4 x 10 Kombi-Torx	409 236			
1.16	M4 x 30 Kombi-Torx	409 325			
1.17	M5 x 15 Kombi-Torx	409 310			
1.18	Scheibe 7+0,2 x 18 x 0,6	430 016		Washer	Rondelle
1.19	Dichtring 10 x 13,5 x 1,5	441 033		Gasket	Joint plat
1.20	Halter für Ölschlauch und Kabel WL5 an WTU-S	241 400 01 367 241 050 01 327		Holder for oil hose and cable	Fixation pour câble et flexible
1.21	Halteblech für Serviceposition WL5 an WTU-S	241 050 01 247 241 050 01 267		Bracket for service position	Fixation pour position d'entretien
1.22	Stehbolzen für Brennerflansch	241 050 01 187		Stay bolt for burner flange	Entretoise de fixation du capot
1.23	Hülse für Brennergehäuse	241 050 01 317		Entretoise	Douille pour carcasse brûleur
<b>1.50</b>	<b>Lose mitzuliefernde Teile</b>			<b>Detached pieces</b>	<b>Pièces livrées démontées</b>
1.51	Zubehör-Garnitur, schwarz	241 200 00 012		Accessory set, black	Boulons et rondelles de fixation bride brûleur
1.52	Ölschlauch DN 4, 1200 lq DN 4, 1200 lq, diffusionsdicht	491 126 491 131		Oil hose diffusion proof	Flexible fioul renforcé
1.53	Schraube M8 x 25	402 500		Screw	Vis
1.54	Scheibe 8,4	430 504		Washer	Rondelle
1.55	Verschlussbutzen BUZ 06-LL	241 100 06 012		Closing piece	Bouchon BUZ

1.60 Düsen / Nozzles / Gicleurs

1.61-  
1.67

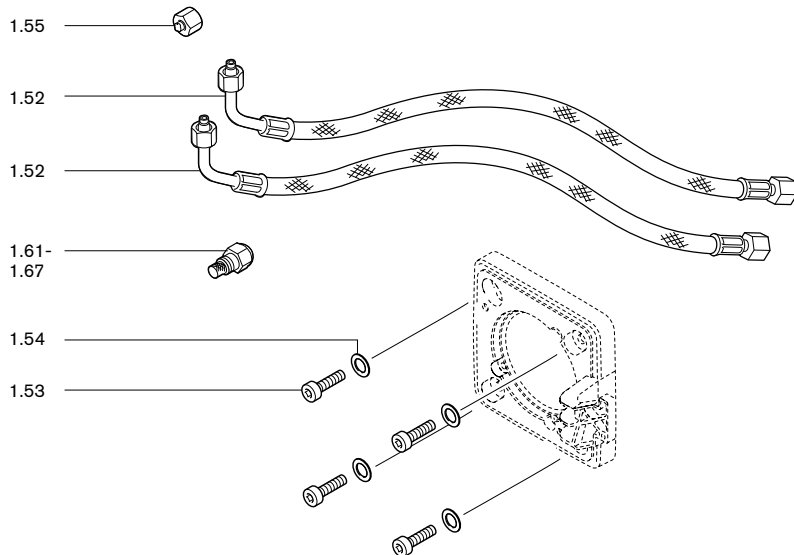

Bild Pict. Photo	Bezeichnung Brenner-Typenreihe Burner serie Type brûleur	Bestell-Nr. Order-No. No de commande	Preis EUR (o. MwSt.)	Designation	Désignation
<b>1.60</b>	<b>Düsen</b>			<b>Nozzles</b>	<b>Gicleurs</b>
1.61	<b>Düsen Fabrikat Fluidics</b> Größe in US Gph bei 8 bar <b>Typ SF - 45°</b> Vollstrahl 0,40 0,45 0,50 0,55 0,60  0,65 0,75 0,85 1,00 1,10	602 701 602 702 602 703 602 704 602 705  602 706 602 060 602 061 602 062 602 063		<b>Fluidics manufacture</b> Size in US Gph at 8 bar Solid spray	<b>Fabrication Fluidics</b> grandeur en US Gph à 8 bar Cône plein
1.62	<b>Düsen Fabrikat Fluidics</b> Größe in US Gph bei 8 bar <b>Typ SF - 60°</b> Vollstrahl 0,40 0,45 0,50 0,55 0,60  0,65 0,75 0,85 1,00 1,25	602 741 602 742 602 743 602 744 602 745  602 746 602 070 602 071 602 072 602 074		<b>Fluidics manufacture</b> Size in US Gph at 8 bar Solid spray	<b>Fabrication Fluidics</b> grandeur en US Gph à 8 bar Cône plein
1.63	<b>Düsen Fabrikat Fluidics</b> Größe in US Gph bei 8 bar <b>Typ HF - 45°</b> Hohlstrahl 0,40 0,45 0,60 0,50  0,55 0,65 0,75 0,85	602 677 602 678 602 681 602 679  602 680 602 682 602 683 602 684		<b>Fluidics manufacture</b> Size in US Gph at 8 bar Hollow spray	<b>Fabrication Fluidics</b> grandeur en US Gph à 8 bar Cône creux
1.64	<b>Düsen Fabrikat Fluidics</b> Größe in US Gph bei 8 bar <b>Typ HF - 60°</b> Hohlstrahl 0,40 0,45 0,50 0,55 0,60  0,65 0,75 0,85 1,00 1,10 1,25	602 725 602 720 602 726 602 721 602 727  602 722 602 723 602 724 602 728 602 729 602 730		<b>Fluidics manufacture</b> Size in US Gph at 8 bar Hollow spray	<b>Fabrication Fluidics</b> grandeur en US Gph à 8 bar Cône creux
1.65	<b>Düsen Fabrikat Steinen</b> Größe in US Gph bei 8 bar <b>Typ ST - 60°</b> Vollstrahl 0,40 0,45 0,50 0,55  <b>Typ S - 60°</b> Vollstrahl 0,60 0,65 0,75 0,85 1,00 1,10 1,25	612 198 612 199 612 200 612 202  612 201 612 250 612 203 612 206 612 207 612 208 612 210		<b>Steinen manufacture</b> Size in US Gph at 8 bar Solid spray  Solid spray	<b>Fabrication Steinen</b> grandeur en US Gph à 8 bar Cône plein  Cône plein
1.66	<b>Düsen Fabrikat Steinen</b> Größe in US Gph bei 8 bar <b>Typ H - 60°</b> Hohlstrahl 0,65 0,75 0,85 1,00 1,10 1,25	612 512 612 513 612 514 612 517 612 518 612 519		<b>Fluidics manufacture</b> Size in US Gph at 8 bar Hollow spray	<b>Fabrication Fluidics</b> grandeur en US Gph à 8 bar Cône creux
1.67	<b>Düsen Fabrikat Steinen</b> Größe in US Gph bei 8 bar <b>Typ HT - 60°</b> Hohlstrahl 0,40 0,45 0,50 0,55	612 350 612 351 612 352 612 353		<b>Fluidics manufacture</b> Size in US Gph at 8 bar Hollow spray	<b>Fabrication Fluidics</b> grandeur en US Gph à 8 bar Cône creux
1.68	<b>Einstell-Lehre</b>	241 050 00 027		<b>Setting gauge</b>	<b>Gabarit de réglage</b>

**2. Pumpe, Ölleitung / Pump, oil lines / Pompe, conduite fioul**

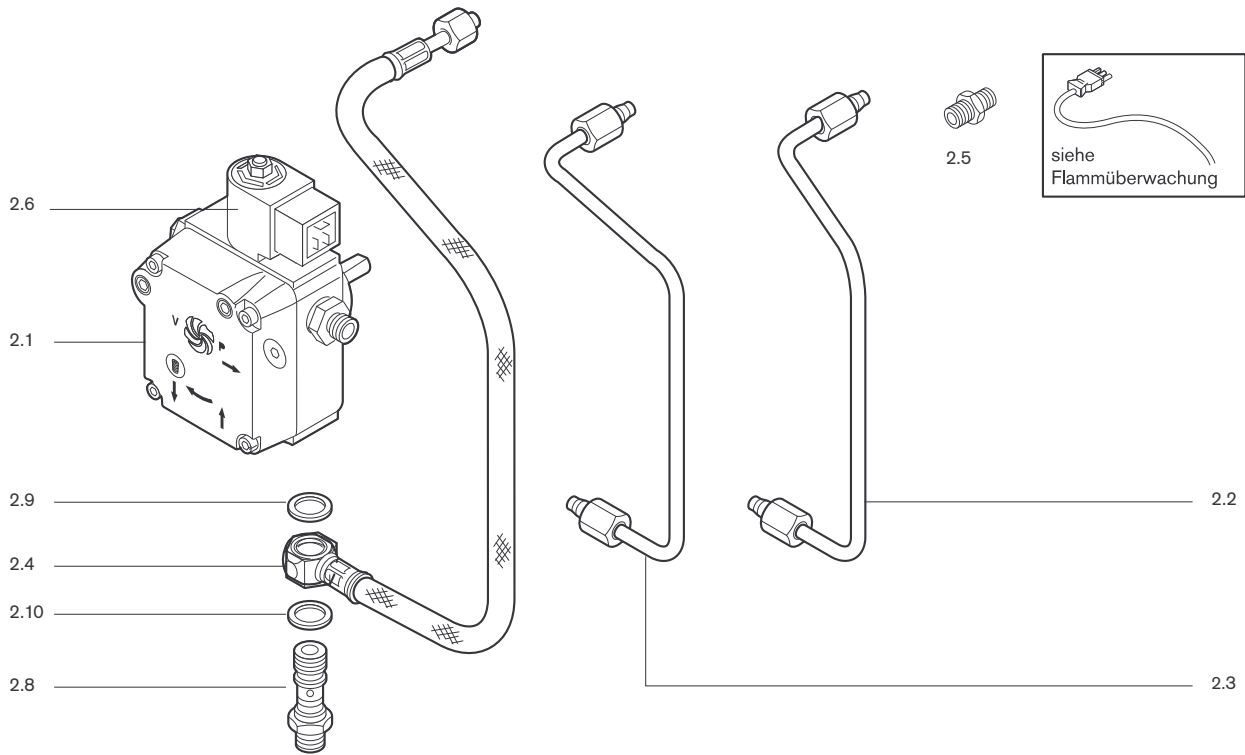

**3. Motor mit Kondensator, Kupplung, Gebläse / Motor with condenser, coupling, fan / Moteur avec condensateur, accouplement, turbine**



Bild Pict. Photo	Bezeichnung Brenner-Typenreihe Burner serie Type brûleur	Bestell-Nr. Order-No. No de commande	Preis EUR (o. MwSt.)	Designation	Désignation
<b>2.</b>	<b>Pumpe, Ölleitung</b>			<b>Pump, oil lines</b>	<b>Pompe, conduite fioul</b>
2.1	<b>Pumpe ALEV 30 C</b>	601 857		<b>Pump ALEV 30 C</b>	<b>Pompe ALEV 30 C</b>
2.2	<b>Ölleitung</b> Pumpe-Vorlauf WL5 B u. H	241 050 06 028		<b>Oil line</b> pump-supply WL5B + H	<b>Conduite</b> pompe-départ WL5B + H
2.3	Pumpe-Vorlauf WL5 B/LN	242 050 06 028		pump-supply WL5B/LN	pompe-départ WL5B/LN
2.4	Druckschlauch DN 4 Lecköl	491 247		Pressure hose DN 4 return	Flexible DN 4 retour
2.5	<b>Verschraubung</b> XG 04-LL	452 020		<b>Screwing</b>	<b>Raccord</b>
2.6	<b>Magnetspule</b> 185 - 254 V, 50-60 Hz 100 - 127 V, 50-60 Hz	604 495 604 428		<b>Solenoid coil</b>	<b>Bobine de vanne</b>
2.7	<b>Filtersatz</b> mit Dichtung AL30 u. ALE	601 107		<b>Filter set</b> with seal	<b>Filtre</b> avec joint
2.8	<b>Schwenkschraube</b> R 1/8 / M10 x 1	241 110 06 057		<b>Hinge screw</b>	<b>Vis pivot</b>
2.9	<b>Dichtring</b> 10 x 14 x 4,0	440 037		<b>Sealing ring</b>	<b>Joint cuivre</b>
2.10	<b>Dichtring</b> 10 x 14 x 1,5 DIN 7603	440 034		<b>Sealing ring</b>	<b>Joint cuivre</b>
2.11	<b>Verschlussbutzen</b> 06-LL für Einstrangbetrieb	241 050 00 022		<b>Closing piece</b> for single line operation	<b>Bouchon BUZ</b> le fonctionnement d'une seule ligne
<b>3.</b>	<b>Motor mit Kondensator, Kupplung, Gebläse</b>			<b>Motor with condenser, coupling, fan</b>	<b>Moteur avec condensateur, accouplement, turbine</b>
3.1	<b>Motor</b> ECK 02/H-2 230V, 50Hz, 75 W, mit Kondensator 4µF 220V, 60 Hz, 90W mit Kondensator 4µF 110V, 60 Hz, 90W mit Kondensator 12µF	652 090 652 091 652 092		<b>Motor</b> with capacitor with capacitor with capacitor	<b>Moteur</b> avec condensateur avec condensateur avec condensateur
3.2	<b>Gebläse</b> rad, 50Hz 119 x 41,4-L 60Hz 113 x 39,6-L	241 050 08 012 241 050 08 022		<b>Fan wheel</b>	<b>Turbine</b>
3.3	<b>Schraube</b> M4 x 10 DIN 912	409 236		<b>Screw</b>	<b>Vis</b>
3.4	<b>Steckkupplung</b>	652 135		<b>Connection coupling</b>	<b>Accouplement</b>
3.5	<b>Steckerkabel</b> Nr. 3	241 050 12 062		<b>Connection cable</b>	<b>Câble de raccordement</b> avec fiche
3.6	<b>Kondensator</b> 4µF	713 473		<b>Capacitor</b>	<b>Condensateur</b>
3.7	<b>Gewindestift</b> M6 x 8	420 549		<b>Threaded piece</b>	<b>Vis 6 pans creuse</b>

4. Luftregler mit Schrittmotor / Air damper with stepping motor / Volet d'air avec servomoteur



5. Düsenstock / Nozzle assembly / Ligne de gicleur

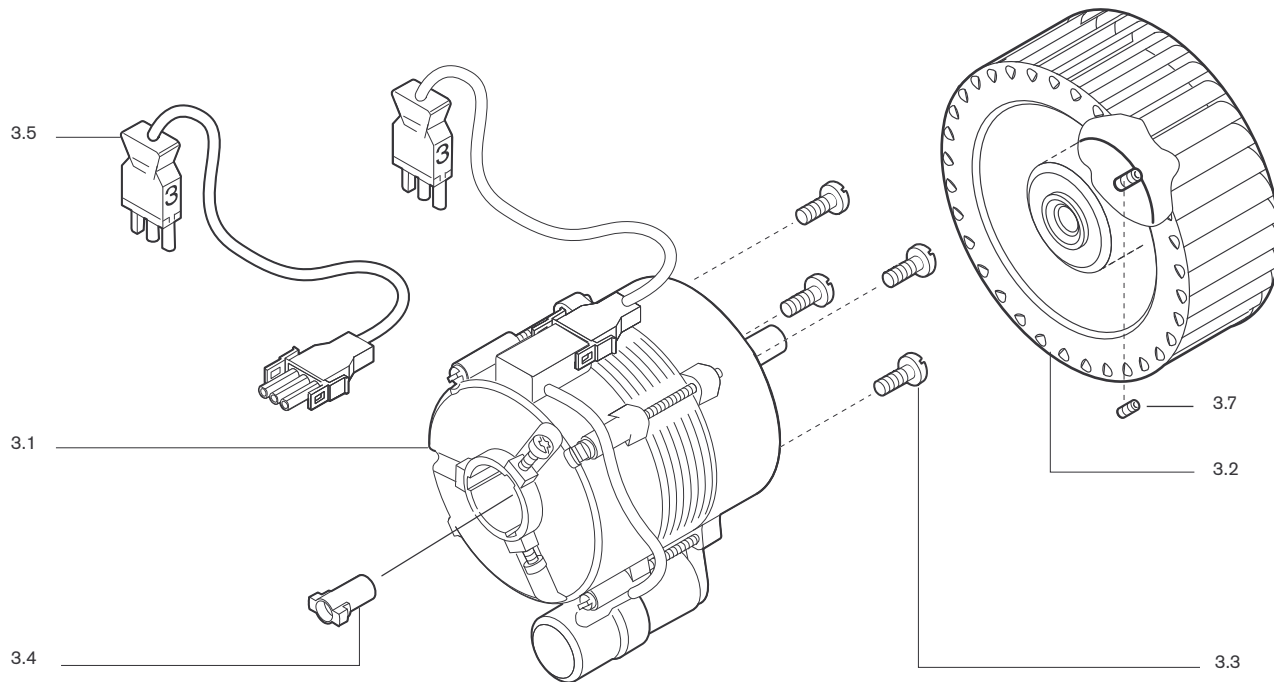
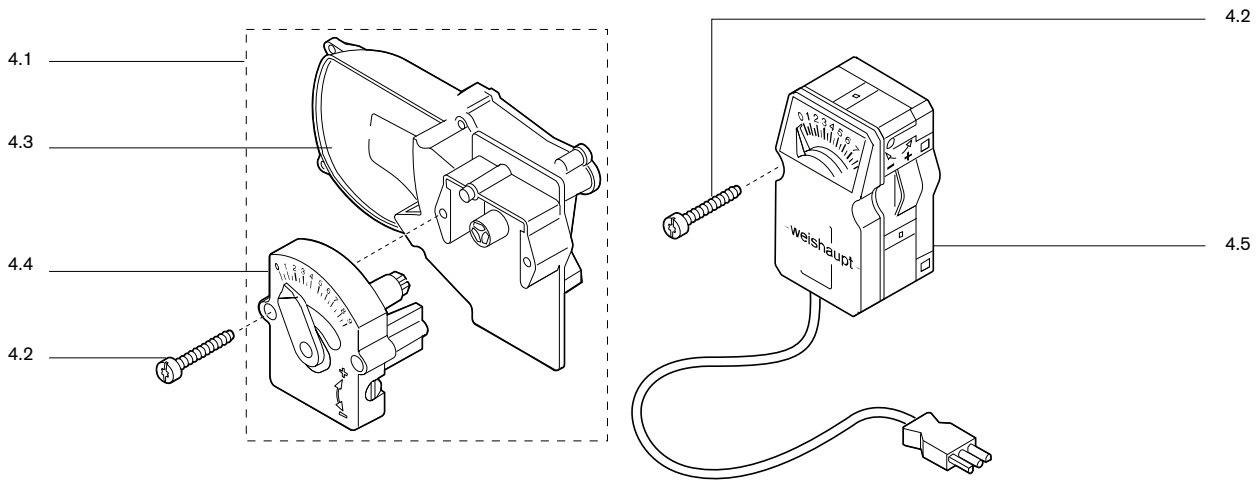



Bild Pict. Photo	Bezeichnung Brenner-Typenreihe Burner serie Type brûleur	Bestell-Nr. Order-No. No de commande	Preis EUR (o. MwSt.)	Designation	Désignation
<b>4.</b>	<b>Luftregler mit Schrittmotor</b>			<b>Air damper with stepping motor</b>	<b>Volet d'air avec servomoteur</b>
4.1	<b>Luftregler</b> mit Handverstellung mit Stellantrieb 230V, 50Hz mit Stellantrieb 110V, 60Hz	241 050 02 042		<b>Air damper</b>	<b>Volet d'air</b> avec réglage manuel avec servomoteur avec servomoteur
4.101		241 050 02 052			
4.102		240 050 02 012			
4.2	<b>Schraube</b> M4 x 30 DIN 912 M4 x 12 Kombi-Torx-Plus	409 325		<b>Screw</b>	<b>Vis</b>
4.201		409 237			
4.3	<b>Ansaugkanal</b> kompl.	241 050 02 032		<b>Air intake</b> complete	<b>Gaine d'aspiration</b> complète
4.4	<b>Handverstellung</b>	241 050 02 022		<b>Manual adjustment</b>	<b>Réglage manuel</b>
4.5	<b>Stellantrieb</b> W-ST 02/1, 230V, 50Hz W-St 02/1, 110V, 60Hz	651 047 651 048		<b>Servo motor</b>	<b>Servomoteur</b>
<b>5.</b>	<b>Düsenstock</b>			<b>Nozzle assembly</b>	<b>Ligne de gicleur</b>
5.1	<b>Düsenstock</b> WL5/1-B + WL5/2-B WL5/1-B-H WL5/1-B-H-LN WL5/1-B-H-2LN	241 050 10 072		<b>Nozzle assembly</b>	<b>Ligne de gicleur</b> complète
5.2		242 050 10 152			
5.3		242 050 10 182			
5.4		242 050 10 242			
5.5	<b>Wärmetauscher</b> 120 CEL	242 050 10 262		<b>Heat exchanger</b>	<b>Cartouche chauffante</b>
5.6	<b>Deckel</b>	241 050 10 082		<b>Cover</b>	<b>Couvercle</b>
5.7	<b>Düsenkopf</b> komplett	241 110 10 052		<b>Nozzle head</b> complete	<b>Ligne de gicleur nu</b> complète
5.8	<b>Düsenkopf</b> mit Ölvorwärmung	242 050 10 172		<b>Nozzle head</b> with oil preheating	<b>Ligne de gicleur</b> avec réchauffeur et thermostat
5.9	<b>Stauscheibe</b> Standard LN 2 LN	241 200 14 172		<b>Air duffuser</b> disk	<b>Défecteur</b>
5.10		241 050 14 112			
5.11		241 050 14 102			
5.12	<b>Führungsrohr</b> mit Anschlag	241 110 10 012		<b>Guiding tube</b> with stop	<b>Tube de guidage</b> avec butée
5.13	<b>Anzeigebolzen</b> M6 x 90	241 110 10 097		<b>Indicating bolt</b>	<b>Boulon</b> avec échelle de posi- tionnement
5.14	<b>Stopfen</b> 5,25 natur	241 110 10 087		<b>Plug</b>	<b>Bouchon</b> incolore
5.15	<b>Zündelektrode</b> Standard/LN 2 LN	241 050 10 137		<b>Ignition electrode</b>	<b>Electrode d'allumage</b>
5.16		241 100 10 017			
5.17	<b>Spannfeder</b>	142 013 10 247		<b>Tension spring</b>	<b>Fixation ressort</b>
5.18	<b>Schraube</b> M4 x 14	409 268		<b>Screw</b>	<b>Vis</b>
5.19	<b>Zündleitung</b> 370 mm	232 050 11 042		<b>Ignition cable</b>	<b>Prolongateur d'allumage</b>
5.20	<b>Stellhebel</b> Oberteil Unterteil	241 110 10 077		<b>Regulating lever</b> top bottom	<b>Bride de réglage</b> supérieure inférieure
5.21		241 110 10 067			
5.22	<b>Tülle</b> für Zündkabel	241 050 01 157		<b>Bushing</b> for ignition cable	<b>Passe-câble</b> pour câble d'allumage
5.24	<b>Federscheibe</b> A6	431 615		<b>Spring plate</b>	<b>Rondelle à ressort</b>
5.25	<b>Sechskantmutter</b> M6 DIN 934 - 8 M6 DIN 985 - 6	411 301		<b>Hexagonal nut</b>	<b>Ecrou</b> frein
5.26		411 302			
5.27	<b>Verstellschraube</b>	241 400 10 097		<b>Adjustment screw</b>	<b>Vis de réglage</b>
5.28	<b>Schraube</b> M4 x 12	409 237		<b>Screw</b>	<b>Vis</b>
5.29	<b>Schauglas</b>	241 400 01 377		<b>Clear sight glas</b>	<b>Verre de visée</b>
5.30	<b>Temperaturschalter</b> 55 CEL	242 050 10 272		<b>Thermostat</b>	<b>Thermostat</b> mini ligne
5.31	<b>Schraube</b> M4 x 8 <b>Federscheibe</b> A4	409 235		<b>Screw</b> <b>Feder washer</b>	<b>Vis</b> <b>Rondelle</b> ressort
5.32		431 608			
5.33	<b>Zündelektrodenhalter</b> W5/2LN	241 100 14 122		<b>Ignition electrode support</b>	<b>Support électrode d'allumage</b>
5.34	<b>Düsenabschluss-Set</b>	240 050 10 012		<b>Nozzle shut off set</b>	<b>Ensemble clapet obturateur</b> gicleur LN

## 6. Flammkopf / Combustion head / Tête de combustion

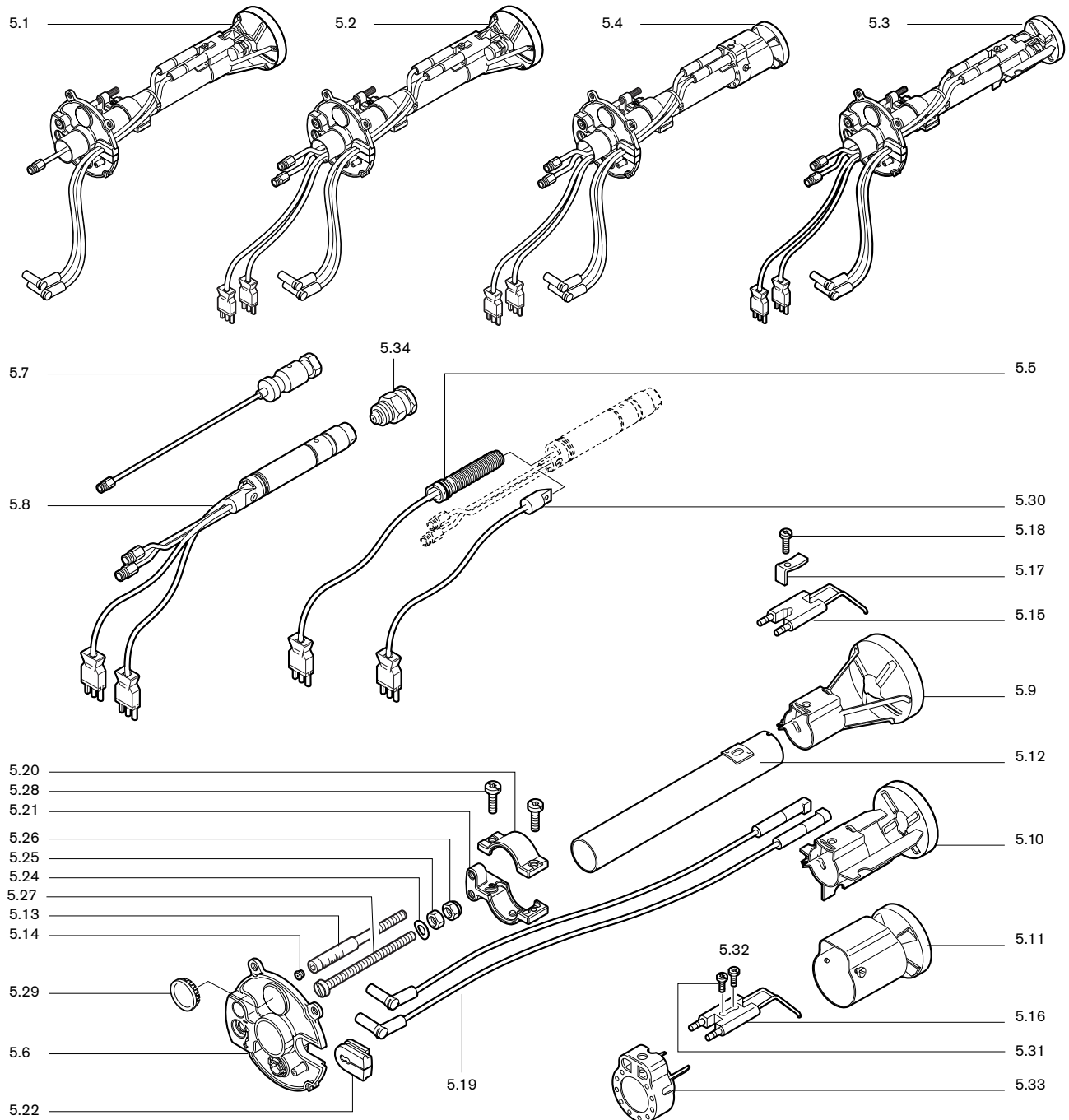
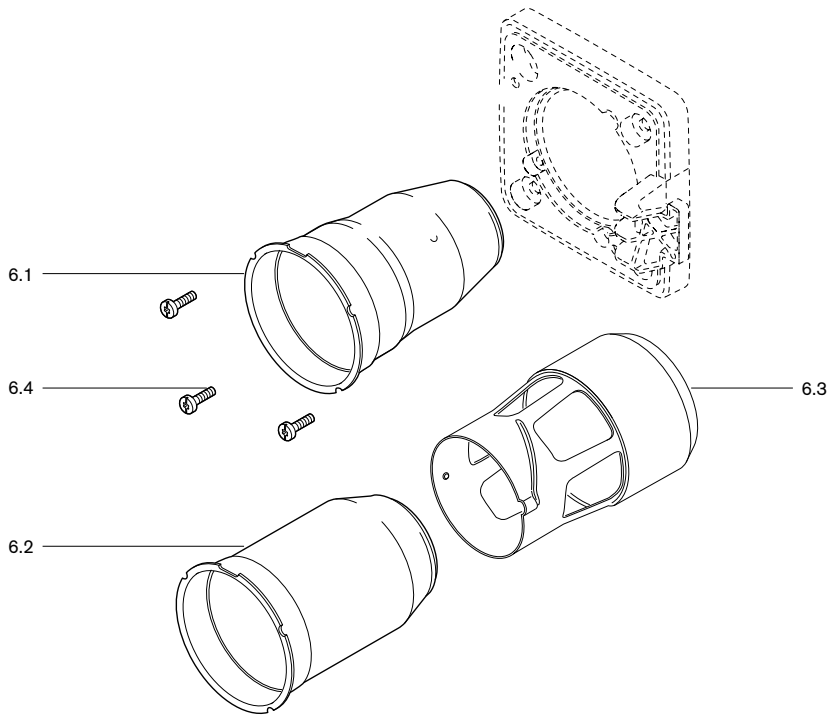

## 7. Zündtrafo / Ignition transformer / Transfo d'allumage

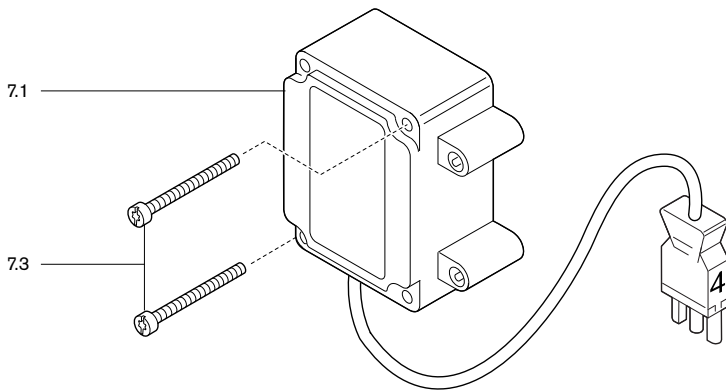

## 8. Flammenüberwachung / Flame monitoring / Contrôle de flamme











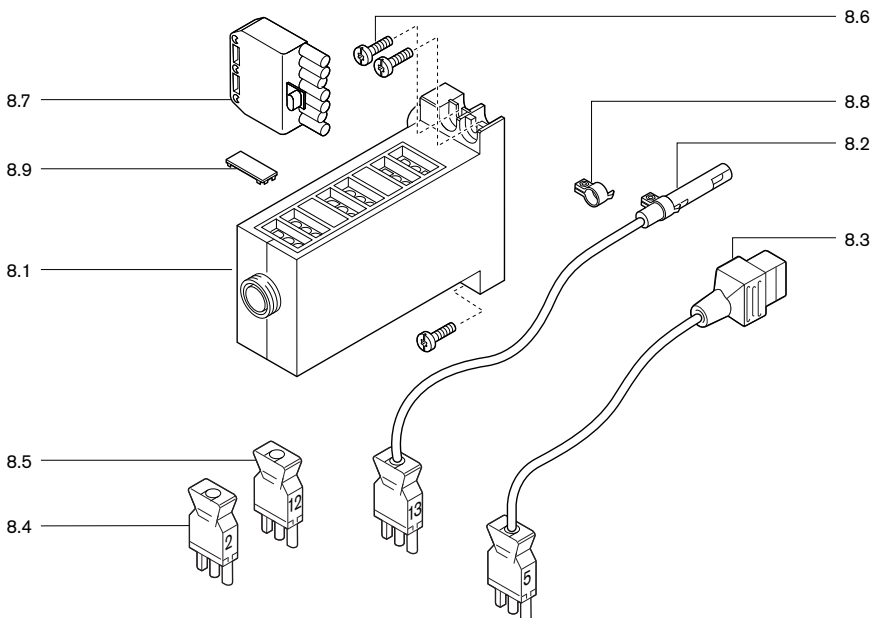

Bild Pict. Photo	Bezeichnung Brenner-Typenreihe Burner serie Type brûleur	Bestell-Nr. Order-No. No de commande	Preis EUR (o. MwSt.)	Designation	Désignation
<b>6.</b>	<b>Flammkopf</b>			<b>Combustion head</b>	<b>Tête de combustion</b>
	<b>Flammrohr</b>			<b>Flame tube</b>	<b>Tube de combustion</b>
6.1	W5/1-B-2LN	241 050 14 022			
6.2	W5/1-B mit Stauring	241 050 14 042		with flame ring	avec réduction
	W5/1-B-LN für WTU	241 050 14 062			
	W5/2-B	241 050 14 082			
6.3	<b>Flammkopfaufsatz 2LN</b>	241 100 14 102		<b>Combustion head addition</b>	<b>Embout tube de combustion</b>
6.4	<b>Schraube M5 x 12</b>	409 239		<b>Screw</b>	<b>Vis</b>
<b>7.</b>	<b>Zündtrafo</b>			<b>Ignition transformer</b>	<b>Transfo d'allumage</b>
	<b>Zündgerät W-ZG 01/V 230V, 50-60Hz</b>	603 221		<b>Ignition unit</b>	<b>Allumeur</b>
7.2	<b>Zündgerät W-ZG 01/V 110V, 50-60Hz</b>	603 222			
7.3	<b>Schraube M4 x 42</b>	409 260		<b>Screw</b>	<b>Vis</b>
<b>8.</b>	<b>Flammenüberwachung</b>			<b>Flame monitoring</b>	<b>Contrôle de flamme</b>
	<b>Feuerungsmanager W-FM05</b>			<b>Burner manager</b>	<b>Manager de combustion W-FM05</b>
8.1	230V, 50-60Hz	600 470			
	110V, 50-60Hz	600 471			
8.2	<b>Flammenfühler QRB1B</b>	241 310 12 022		<b>Flame sensor</b>	<b>Cellule de flamme</b>
	QRB1C LN	241 050 12 042			
8.3	<b>Steckerkabel mit Stecker Nr. 5 3-polig</b>	241 050 12 052		<b>Plug cable with plug No. 5</b>	<b>Câble avec prise Prise n° 5, 3 pôles</b>
	<b>Zwischenstecker</b>			<b>Intermediate plug</b>	<b>Prise intermédiaire</b>
8.4	(Nr. 2) 3-polig	240 200 12 012			
8.5	(Nr. 12) 3-polig	241 050 12 032			
8.6	<b>Schraube M4 x 10 Kombi-Torx-Plus</b>	409 261		<b>Screw</b>	<b>Vis</b>
8.7	<b>Steckerteil ST 18/7</b>	716 549		<b>Plug part</b>	<b>Connecteur</b>
8.8	<b>Bride für QRB1</b>	600 566		<b>Holder</b>	<b>Bride</b>
8.9	<b>Abdeckclip AGK63 für Feuerungsmanager</b>	600 312		<b>Closing piece for burner manager</b>	<b>Cache borne pour manager de combustion</b>

Produkt		Beschreibung	Leistung
	<b>W-Brenner</b>	Die millionenfach bewährte Kompakt-Baureihe: Sparsam, zuverlässig, vollautomatisch. Öl-, Gas- und Zweistoffbrenner für Ein- und Mehrfamilienhäuser sowie Gewerbebetriebe. Als purflam Brenner wird Öl nahezu rußfrei verbrannt und NO <sub>x</sub> -Emissionen nachhaltig reduziert.	bis 570 kW
	<b>monarch® und Industriebrenner</b>	Der legendäre Industriebrenner: Bewährt, langlebig, übersichtlich. Öl-, Gas- und Zweistoffbrenner für zentrale Wärmeversorgungsanlagen.	bis 11.700 kW
	<b>multiflam® Brenner</b>	Innovative Weishaupt-Technologie für Großbrenner: Minimale Emissionswerte besonders bei Leistungen über ein Megawatt. Öl-, Gas- und Zweistoffbrenner mit patentierter Brennstoffaufteilung.	bis 17.000 kW
	<b>WK-Industriebrenner</b>	Kraftpakete im Baukastensystem: Anpassungsfähig, robust, leistungsstark. Öl-, Gas- und Zweistoffbrenner für Industrieanlagen.	bis 28.000 kW
	<b>Thermo Unit</b>	Die Heizsysteme Thermo Unit aus Guss oder Stahl: Modern, wirtschaftlich, zuverlässig. Für die umweltschonende Beheizung von Ein- und Mehrfamilienhäusern. Brennstoff: Wahlweise Gas oder Öl.	bis 55 kW
	<b>Thermo Condens</b>	Die innovativen Gas-Brennwertgeräte mit SCOT-System: Effizient, schadstoffarm, vielseitig. Ideal für Wohnungen, Ein- und Mehrfamilienhäuser. Und für den großen Wärmebedarf als bodenstehende Gas-Brennwertkessel mit bis zu 1200 kW Leistung (Kaskade).	bis 1.200 kW
	<b>Wärmepumpen</b>	Das Wärmepumpenprogramm bietet Lösungen für die Nutzung von Wärme aus der Luft, der Erde oder dem Grundwasser. Die Systeme sind geeignet für Sanierung oder Neubau.	bis 130 kW
	<b>Solar-Systeme</b>	Gratisenergie von der Sonne: Perfekt abgestimmte Komponenten, innovativ, bewährt. Formschöne Flachdachkollektoren zur Heizungsunterstützung und Trinkwassererwärmung.	
	<b>Wassererwärmer / Energiespeicher</b>	Das attraktive Programm zur Trinkwassererwärmung umfasst klassische Wassererwärmer, die über ein Heizsystem versorgt werden und Energiespeicher, die über Solarsysteme gespeist werden können.	
	<b>MSR-Technik / Gebäudeautomation</b>	Vom Schaltschrank bis zur Komplettsteuerung von Gebäudetechnik – bei Weishaupt finden Sie das gesamte Spektrum moderner MSR Technik. Zukunftsorientiert, wirtschaftlich und flexibel.	